

Caldeira H¹



A caldeira H1 é uma pequena caldeira de aquecimento central, ideal para pequenas moradias ou pequenos apartamentos, equipada com um depósito de água de 40 litros, permitindo a visão do fogo e promovendo o aquecimento através de radiadores de elementos, com um máximo de 60 elementos.

Não são consideradas áreas de garagem, arrumos, caves, etc.

* O número de radiadores varia muito com a idade do edifício, tipo de isolamentos, construção, etc.

Dimensões:

MODELO	A	B	C	D	E	F
Caldeira H1	750	615	540	728	512	510

Modelo	Potência (kW)
Caldeira H1	9
	Potência para a Água (kW)
	7.6
	Rendimento (%)
	72.0

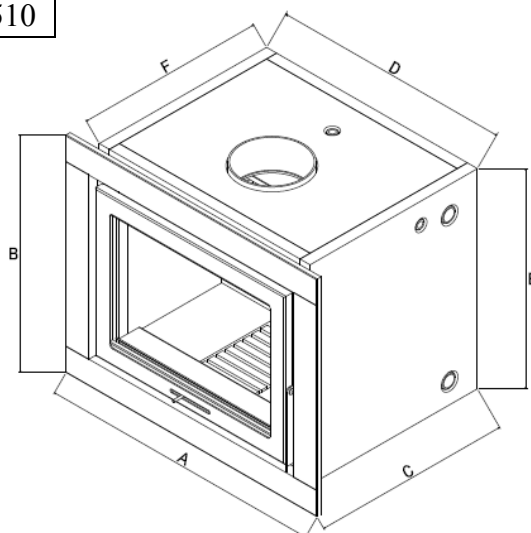

Diagrama da Montagem:

