

Caldeira H²



A Caldeira H2 é um equipamento de formato panorâmico, com um pequeno e discreto aro de acabamento. Com uma câmara de combustão muito espaçosa e com um depósito de água de 64 Lts permite-lhe aquecer uma moradia equipada com 120 a 150 elementos de radiador*.

Isto equivale a sensivelmente 180 a 220 m² de área útil climatizada.
Não são consideradas áreas de garagem, cave, arrumos, etc.

* Dependendo da idade do edifício.

Dimensões:

MODELO	A	B	C	D	E	F
Caldeira H2	900	550	546	960	702	460

Modelo	Potência (kW)
Caldeira H2	22.4
	Potência para a Água (kW)
	15.3
	Rendimento (%)
	68.5

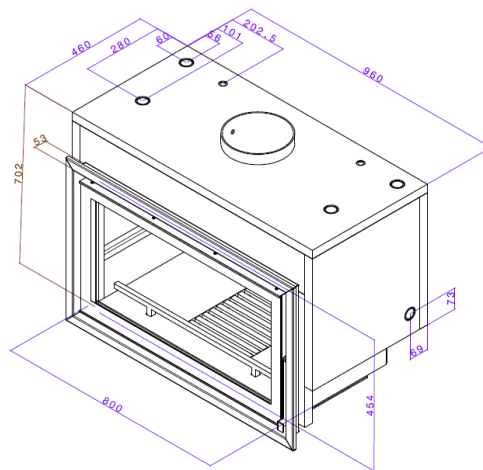

Diagrama da Montagem:

